

PARTIES VISIBLES DU FA. MAS 5,56 - F1

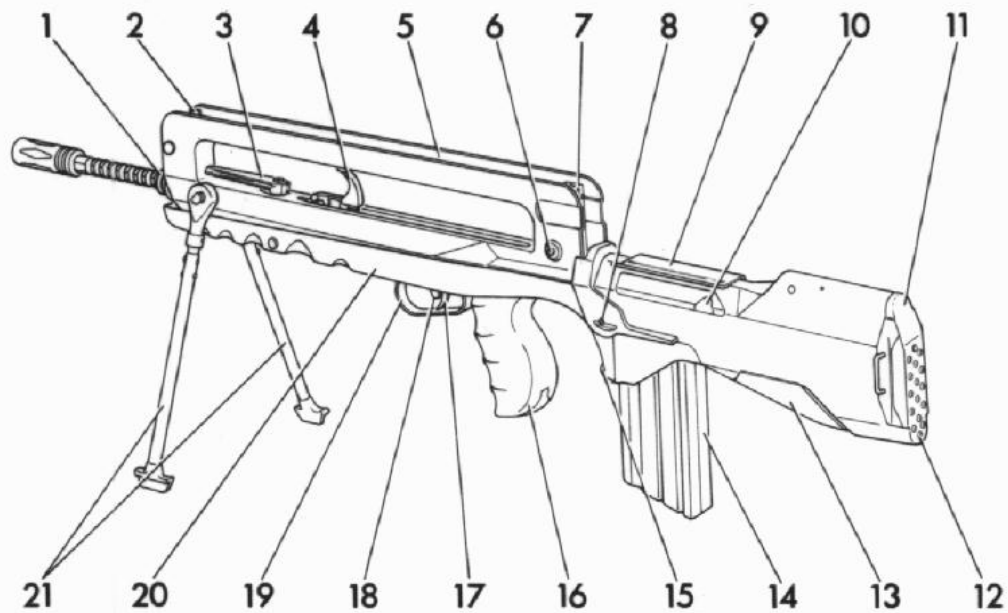

- | | |
|---|------------------------------|
| 1 - BAGUE D'ENFONCEMENT DE GRENADE | 11 - TALON DE CROSSE |
| 2 - GUIDON | 12 - BEC DE CROSSE |
| 3 - ALIDADE DE TIR VERTICAL | 13 - BOÎTIER DE MÉCANISMES |
| 4 - LEVIER D'ARMEMENT | 14 - CHARGEUR |
| 5 - POIGNÉE GARDE-MAIN | 15 - CROCHET DE CHARGEUR |
| 6 - GOUPILLE D'ASSEMBLAGE DE LA
POIGNÉE GARDE-MAIN | 16 - POIGNÉE-PISTOLET |
| 7 - OÛILLETONS | 17 - DÉTENTE |
| 8 - GOUPILLE D'ASSEMBLAGE DE LA CROSSE | 18 - SÛRETÉ SÉLECTEUR DE TIR |
| 9 - APPUI-JOUE | 19 - ARCADE DE PONTET |
| 10 - ENSEMBLE MOBILE | 20 - FÛT |
| | 21 - BRANCHES DE BIPIED |

SOUS-ENSEMBLE :

LE CORPS DU FUSIL

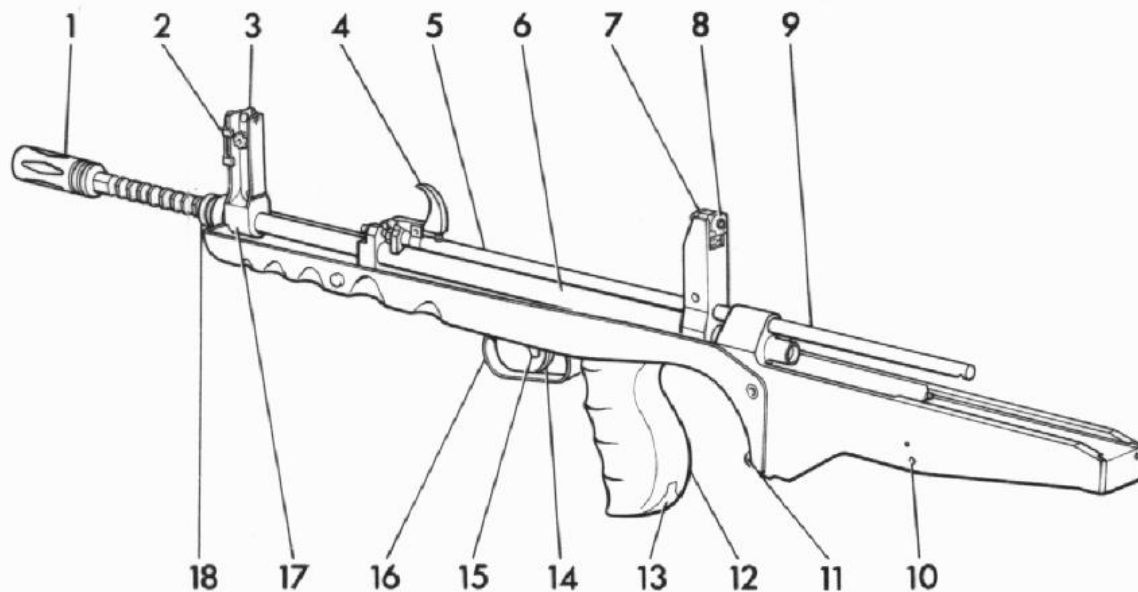

- | | |
|-------------------------------|---|
| 1 - MANCHON CACHE-FLAMMES | 10 - LOGEMENT ET GOUPILLE D'ASSEMBLAGE DE BOÎTIER DE MÉCANISMES |
| 2 - COULISSEAU DE TIR DE NUIT | 11 - POUSSOIR DE CROCHET DE CHARGEUR |
| 3 - GUIDON | 12 - POIGNÉE-PISTOLET |
| 4 - LEVIER D'ARMEMENT | 13 - COUVERCLE DE POIGNÉE-PISTOLET |
| 5 - TIGE GUIDE | 14 - QUEUE DE DÉTENTE |
| 6 - TUBE ENVELOPPE | 15 - SÛRETÉ SÉLECTEUR DE TIR |
| 7 - ŒILLETON DE PRÉCISION | 16 - ARCADE DE PONTET |
| 8 - ŒILLETON DE CADRAGE | 17 - SUPPORT DE GUIDON |
| 9 - TUBE DE RÉCUPÉRATEUR | 18 - BAGUE D'ENFONCEMENT DE GRENADE |

SOUS-ENSEMBLE :

LA CROSSE

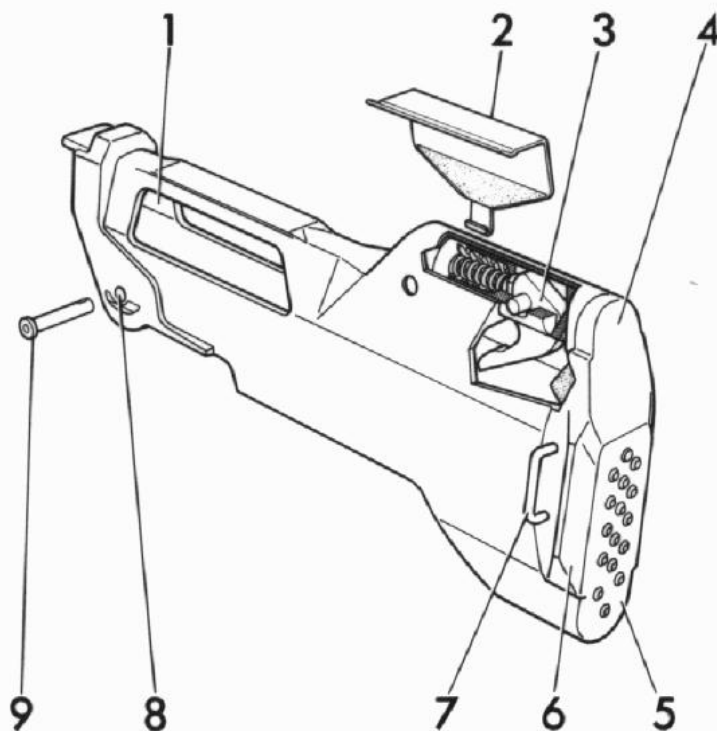

1 - FENÊTRE D'ÉJECTION

2 - APPUI - JOUE

3 - AMORTISSEUR

4 - TALON DE CROSSE

5 - BEC DE CROSSE

6 - PLAQUE DE COUCHE

7 - BARRETTE DE CROSSE

8 - LOGEMENT DE LA GOUPILLE
D'ASSEMBLAGE

9 - GOUPILLE D'ASSEMBLAGE

SOUS-ENSEMBLE : LA POIGNÉE GARDE-MAIN

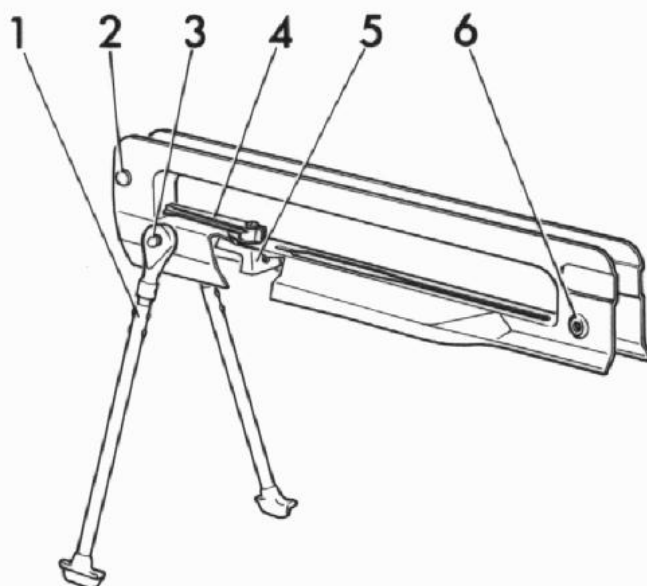

- 1 - BRANCHE DE BIPIED
- 2 - TAMPON DE CAOUTCHOUC
- 3 - AXE DE FIXATION DE BRETELLE
- 4 - ALIDADE DE TIR VERTICAL
- 5 - ÉTRIER DE POIGNÉE GARDE-MAIN
- 6 - LOGEMENT DE LA GOUPILLE D'ASSEMBLAGE

SOUS-ENSEMBLE :

L'ENSEMBLE MOBILE

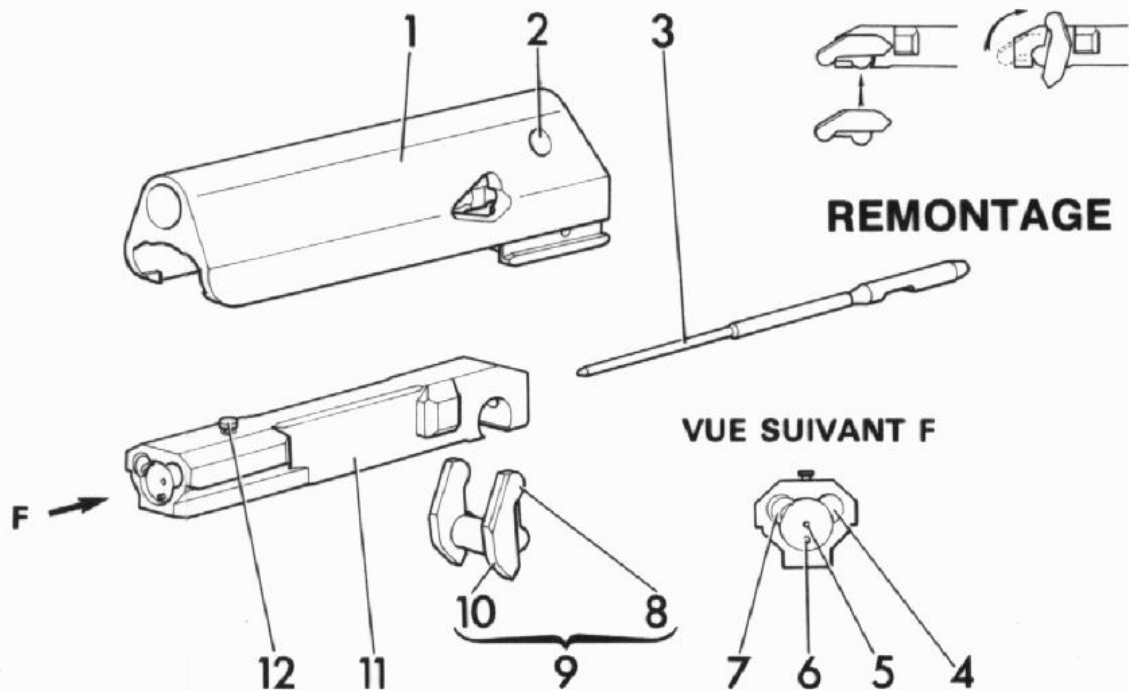

1 - MASSE ADDITIONNELLE

7 - EXTRACTEUR

2 - LOGEMENT DE LA GOUPILLE D'ASSEMBLAGE

8 - BRAS INFÉRIEUR

3 - PERCUTEUR

9 - LEVIER AMPLIFICATEUR D'INERTIE

4 - OBTURATEUR

10 - BRAS SUPÉRIEUR

5 - CANAL DU PERCUTEUR

11 - CULASSE

6 - ÉJECTEUR

12 - DOIGT DE MAINTIEN

SOUS-ENSEMBLE : LE BOÎTIER DE MÉCANISMES

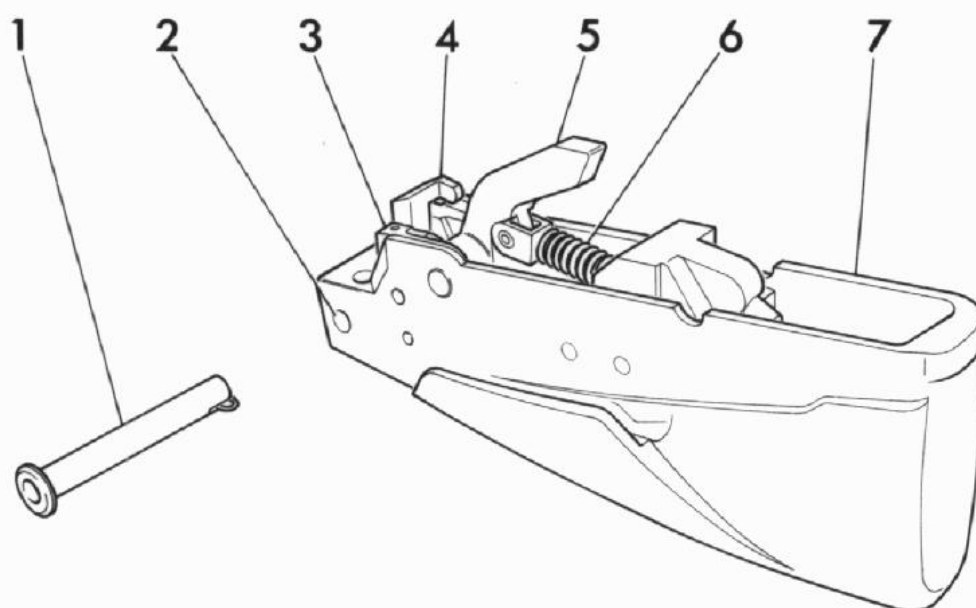

- 1 - GOUPILLE
- 2 - LOGEMENT DE LA GOUPILLE D'ASSEMBLAGE
- 3 - GÂCHETTE AUTOMATIQUE
- 4 - ENTRAÎNEUR DE GÂCHETTE
- 5 - MARTEAU
- 6 - RESSORT DE PERCUSSION
- 7 - BOÎTIER

LES MUNITIONS DU FA. MAS 5,56 F1

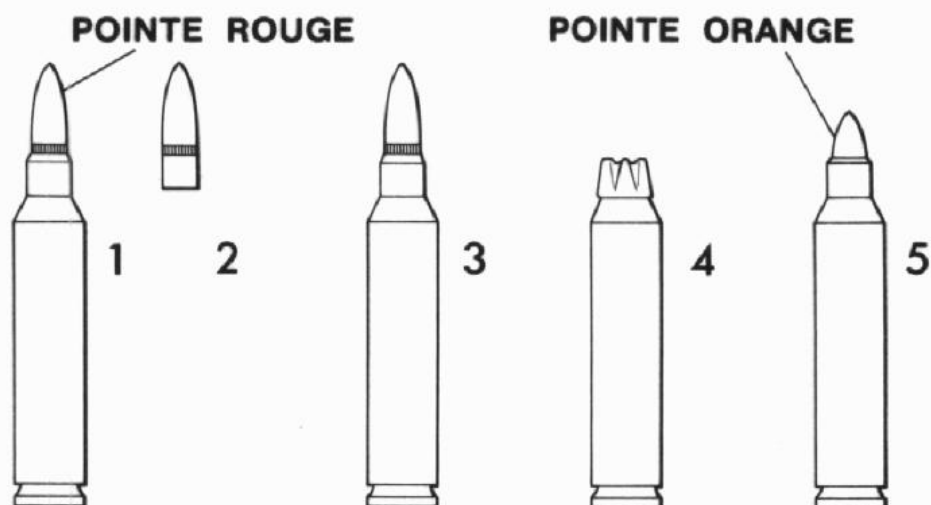

- 1 - TRAÇANTE (POINTE ROUGE) { ÉTUI ACIER OU LAITON.
- 2 - ORDINAIRE { ENVELOPPE BALLE "ACIER" OU "TOMBAC".
- 3 - CARTOUCHE A BLANC*.
- 4 - CARTOUCHE DE LANCEMENT (SANS BALLE) POUR LE TIR DE GRENADE*.
- 5 - CARTOUCHE DE TIR RÉDUIT A BALLE PLASTIQUE.

* A L'ÉTUDE.

LA VISÉE

**VISER
C'EST PRENDRE
LA LIGNE DE MIRE ...**

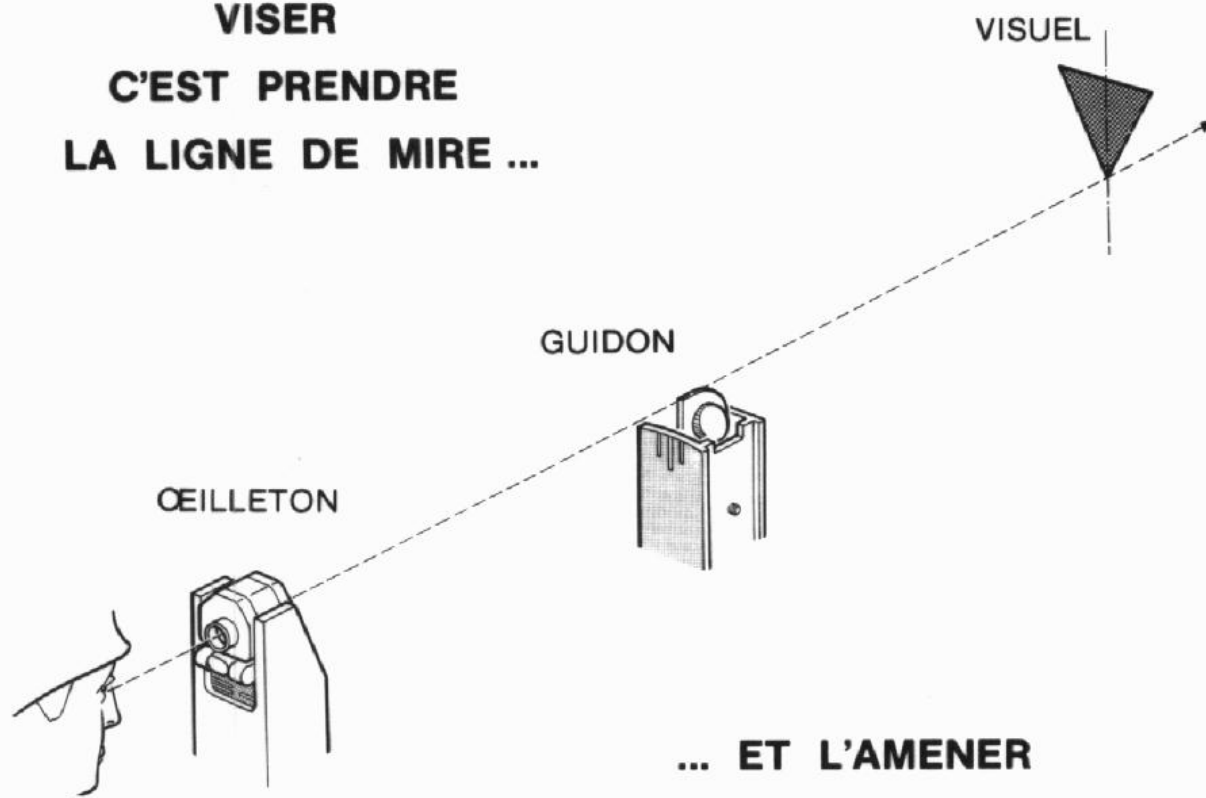

**... ET L'AMENER
A LA BASE
DU VISUEL**

VISÉE CONFORME AU FA. MAS

FA. MAS

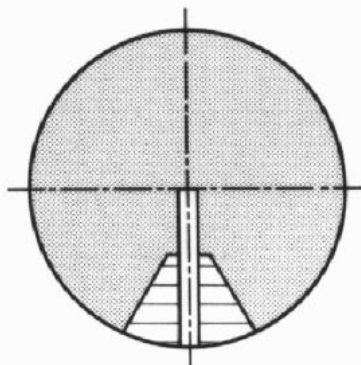

RÉGLÉ A 200 m
TIRANT A 200 m

ERREUR DE MIRE

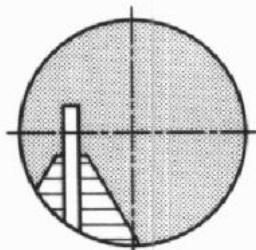

PINCE A GAUCHE

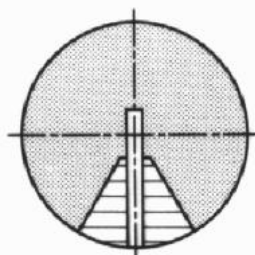

GROS GUIDON

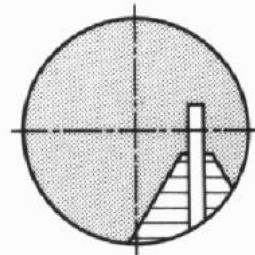

PINCE A DROITE

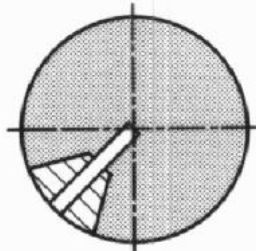

DEVERS A GAUCHE

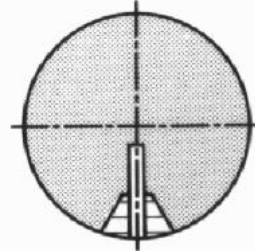

FIN GUIDON

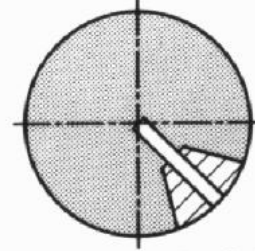

DEVERS A DROITE

MONTAGE DE LA BRETELLE

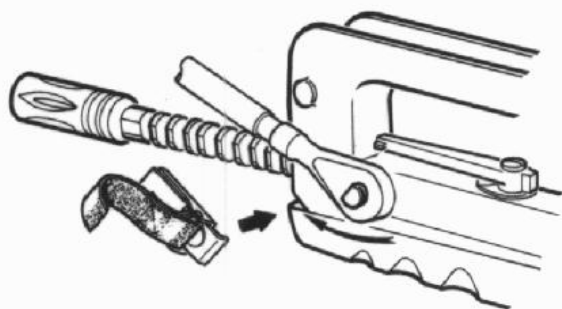

1er TEMPS

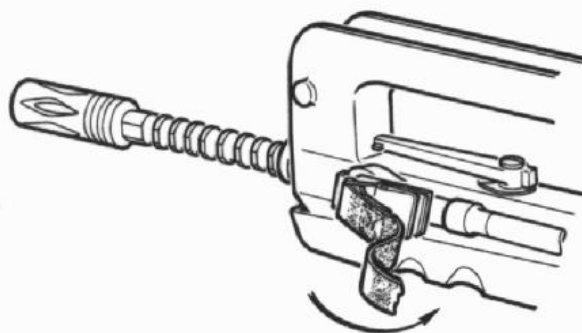

2ème TEMPS

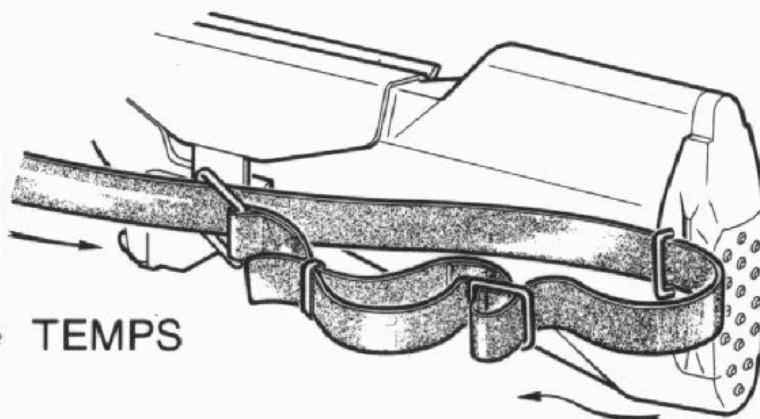

3ème TEMPS

4ème TEMPS

DÉMONTAGE DE LA TÊTE AMOVIBLE

A - DÉMONTAGE

- SÉPARER LA CULASSE DE LA MASSE ADDITIONNELLE.
- RETIRER LE LEVIER AMPLIFICATEUR D'INERTIE ET LE PERCUTEUR.
- A L'AIDE DE LA GOUPILLE DE CROSSE, **ENFONCER** LA TÊTE AMOVIBLE (1). RETIRER LE DOIGT DE MAINTIEN (2).
- A L'AIDE DE LA GOUPILLE DE CROSSE SORTIR LA TÊTE AMOVIBLE (3) AVEC OBTURATEUR, EXTRACTEUR ET ÉJECTEUR.

B - REMONTAGE

- TENIR LA **CULASSE** VERTICALE.
- METTRE **L'ÉJECTEUR** DANS SON LOGEMENT.
- DISPOSER **EXTRACTEUR** ET **OBTURATEUR** CONTRE LE CORPS DE LA **TÊTE AMOVIBLE** DANS LE BON ORDRE : EXTRACTEUR A **DROITE** POUR ÉJECTION A DROITE, LES ARÊTES DES DEUX PIÈCES EN FACE DE LA GORGE DE LA TÊTE AMOVIBLE.
- GLISSER LE TOUT DANS LE LOGEMENT DE LA CULASSE SANS FORCER.
- A L'AIDE DE LA **GOUPILLE DE CROSSE**, ENFONCER LA **TÊTE AMOVIBLE** POUR COMPRESSER LE RESSORT DE L'ÉJECTEUR (4). REPLACER LE DOIGT DE MAINTIEN DANS SON LOGEMENT (ATTENTION LA GORGE DOIT ÊTRE A L'EXTÉRIEUR DE LA CULASSE) (5).
- REMETTRE EN PLACE LE **PERCUTEUR** ET LE **LEVIER AMPLIFICATEUR D'INERTIE**.

DÉMONTAGE COMPLÉMENTAIRE : LA TÊTE AMOVIBLE

DÉMONTAGE

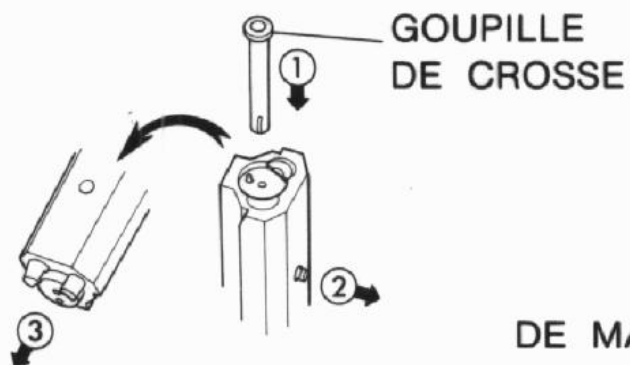

REMONTAGE

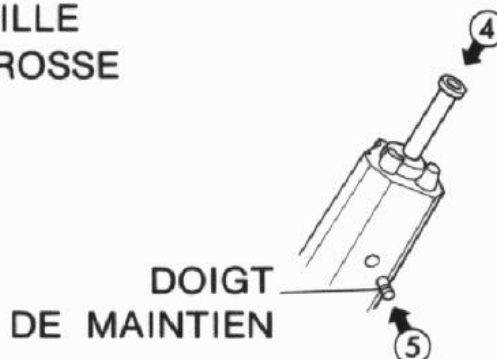

COMPOSITION DE LA TÊTE AMOVIBLE

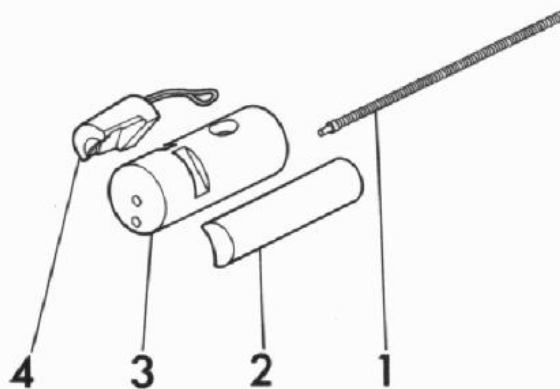

1 - ÉJECTEUR AVEC RESSORT

2 - OBTURATEUR

3 - TÊTE AMOVIBLE

4 - EXTRACTEUR

ENTRETIEN DU FUSIL

<p>QUOTIDIEN</p> <p>AU COMBAT</p>	<p>NETTOYER : BOUE, PLUIE, POUSSIÈRE</p> <p>ÉCOUVILLONNER LA CHAMBRE.</p> <p>NETTOYER LE CANON.</p>	<p>CHIFFON, EAU, CURETTE.</p> <p>ÉCOUVILLON DE CHAMBRE.</p> <p>BAGUETTE, CHIFFONS CALIBRÉS, ÉCOUVILLON LAITON.</p>
<p>AU QUARTIER APRÈS EXERCICE</p>	<p>NETTOYER LA CUVETTE DE TIR, LES RAINURES.</p> <p>LUBRIFIER LES PIÈCES MOBILES, LE CANON.</p>	<p>ÉCOUVILLONS LAITON, CURETTE.</p> <p>BURETTE, ÉCOUVILLON NYLON, PINCEAU.</p>
<p>S'IL Y A TIR</p>	<p>AVANT LE TIR</p> <p>CANON SEC ET PROPRE, ENSEMBLE MOBILE LÉGÈREMENT LUBRIFIÉ, GUIDON, ŒILLETON PROPRES.</p> <p>APRÈS LE TIR</p> <p>SUR LE TERRAIN : NETTOYER LE CANON, LE LUBRIFIER LÉGÈREMENT.</p> <p>AU QUARTIER : DÉMONTER SOMMAIREMENT, NETTOYER, LUBRIFIER.</p>	
<p>CHAQUE SEMAINE</p>	<p>NETTOYER A SEC AVEC DÉMONTAGE COMPLÉMENTAIRE. LA TÊTE AMOVIBLE NE SERA DÉMONTÉE ET NETTOYÉE QUE S'IL Y A EU TIR, OU SI LES CONDITIONS "MÉTÉO" ONT ÉTÉ DÉFAVORABLES.</p>	

SERVICE DE L'ARME

ENTRAÎNEMENT AU TIR A BALLE

ORDRES DU MONITEUR

- 1 EFFECTUEZ LES OPÉRATIONS DE SÉCURITÉ.

- 2 METTEZ LE DISPOSITIF DE TIR A BLANC. (CAS DU TIR D'EXERCICE).
- 3 GARNISSEZ UN CHARGEUR.
- 4 APPROVISIONNEZ.
- 5 ARMEZ.

EXÉCUTION

MAINTENIR L'ARME DANS UNE DIRECTION NON DANGEREUSE.
ENLEVER LE CHARGEUR = DÉSAPPROVISIONNER.
AMENER LE LEVIER D'ARMEMENT A L'ARRIÈRE POUR DÉCHARGER.
INSPECTER CHAMBRE PUIS CANON.
ABANDONNER LE LEVIER D'ARMEMENT.
DÉSARMER EN APPUYANT SUR LA QUEUE DE DÉTENTE.
METTRE LE LEVIER SÉLECTEUR DE TIR SUR LA POSITION SÛRETÉ ("S").

ATTENTION AU SENS DES CARTOUCHES.
ATTENTION AU SENS DU CHARGEUR. POUSSER LE CHARGEUR JUSQU'A ENCLENCHEMENT.
TIRER LE LEVIER D'ARMEMENT VERS L'ARRIÈRE PUIS LE LÂCHER.

SERVICE DE L'ARME

ENTRAINEMENT AU TIR A BALLE

ORDRES DU MONITEUR

- 6 SÉLECTIONNEZ TIR COUP PAR COUP.
- 7 SÉLECTIONNEZ LA SÛRETÉ.
- 8 SÉLECTIONNEZ TIR PAR RAFALE.
- 9 FAITES PARTIR LE COUP OU LA RAFALE.
- 10 EFFECTUEZ LES OPÉRATIONS DE SÉCURITÉ.

EXÉCUTION

SÉLECTEUR DE TIR SUR LA POSITION "1".

SÉLECTEUR DE TIR SUR LA POSITION "S".

SÉLECTEUR DE TIR SUR LA POSITION "R".

VISER L'OBJECTIF (UN ÉTUI EST ÉJECTÉ, UNE NOUVELLE CARTOUCHE EST INTRODUITE DANS LA CHAMBRE).

MAINTENIR L'ARME DANS UNE DIRECTION NON DANGEREUSE. ENLEVER LE CHARGEUR = DÉSAPPROVISIONNER.

AMENER LE LEVIER D'ARMEMENT A L'ARRIÈRE POUR DÉCHARGER.

LE CAS ÉCHÉANT RÉCUPÉRER LA CARTOUCHE ÉJECTÉE.

INSPECTER CHAMBRE PUIS CANON.

ABANDONNER LE LEVIER D'ARMEMENT.

DÉSARMER EN APPUYANT SUR LA QUEUE DE DÉTENTE.

METTRE LE LEVIER SÉLECTEUR DE TIR SUR LA POSITION SÛRETÉ ("S").

COMMANDEMENTS DE TIR

ACTION DU TIREUR

- 1 - LE TIREUR SE PLACE AU GARDE A VOUS DERRIÈRE SON EMPLACEMENT, L'ARME A LA MAIN (CHARGEUR ENLEVÉ).
 - PRÉSENTE SON ARME (*SÉLECTEUR SUR "S"*).
- 2 - DÉSIGNE SON NUMÉRO D'EMPLACEMENT.
- 3 - PREND LA POSITION (*RÈGLE LA BRETELLE*).
- 4 - APPROVISIONNE.
 - ARME.
- 5 - REPÈRE L'OBJECTIF OU LA ZONE DES OBJECTIFS.
- 6 - PLACE LE SÉLECTEUR SUR "1" OU "R".
- 7 - POINTE SON ARME - EXÉCUTE LE TIR,
OU
ATTEND L'APPARITION DES OBJECTIFS
- 8 - ABANDONNE LA DÉTENTE.
 - PLACE LE SÉLECTEUR SUR "S".
 - CONSERVE L'ARME EN DIRECTION DES OBJECTIFS.
- 9 - ABANDONNE LA DÉTENTE.
 - RETIRE LE CHARGEUR, LE PLACE SUR LA POIGNÉE GARDE - MAIN.
 - TIRE LE LEVIER D'ARMEMENT VERS L'ARRIÈRE POUR ÉJECTER LA CARTOUCHE ENGAGÉE (*VÉRIFIE QUE LA CHAMBRE EST VIDE*).
 - DÉSARME, PLACE LE SÉLECTEUR SUR "S", REMET LE CHARGEUR POUR UNE CARTOUCHE.
 - POSE L'ARME SUR LE BIPIED FACE AUX OBJECTIFS.

EN FIN DE TIR : SANS COMMANDEMENT **EXÉCUTE** LES OPÉRATIONS PRÉCÉDENTES.

INTERRUPTION DU TIR

CAUSES

- 1) POUR TOUT INCIDENT EN COURS DE TIR :
 - RATÉ DE PERCUSSION.
 - DÉFAUT D'EXTRACTION.
 - DÉFAUT D'ALIMENTATION.
 - TIR PAR RAFALE (AU LIEU DE COUP PAR COUP).
- 2) SUR ORDRES :
LE DIRECTEUR DE TIR PEUT :
 - ARRÊTER LE TIR PROVISOIREMENT AU COMMANDEMENT :
HALTE AU FEU !
 - FAIRE REPRENDRE LE TIR AU COMMANDEMENT :
CONTINUEZ LE FEU !
 - ARRÊTER LE TIR DÉFINITIVEMENT AU COMMANDEMENT :
CESSEZ LE FEU !

ROLE DU TIREUR

- MAINTIEN L'ARME EN DIRECTION DES OBJECTIFS.
 - ABANDONNE LA DÉTENTE.
 - RETIRE LE CHARGEUR.
- ANNONCE "INCIDENT DE TIR" EN GARDANT LA POSITION.
ATTEND LA VENUE DU DIRECTEUR DE TIR.
- CESSE LE TIR.
 - MET LE LEVIER SÉLECTEUR SUR "S".
 - CONSERVE L'ARME EN DIRECTION DES OBJECTIFS.
-
- ENLÈVE LA SÛRETÉ.
 - CONTINUE LE TIR.
-
- CESSE LE TIR.
 - ENLÈVE LE CHARGEUR.
 - ARME UNE FOIS POUR EXTRAIRE LA CARTOUCHE DE LA CHAMBRE.
 - VÉRIFIE QUE LA CHAMBRE EST VIDE.
 - DÉSARME.
 - MET LE LEVIER SÉLECTEUR SUR "S".
 - ANNONCE "TIR TERMINÉ".

INSPECTION DES ARMES POUR UN TIREUR DROITIER

1 - POSITION D'ATTENTE

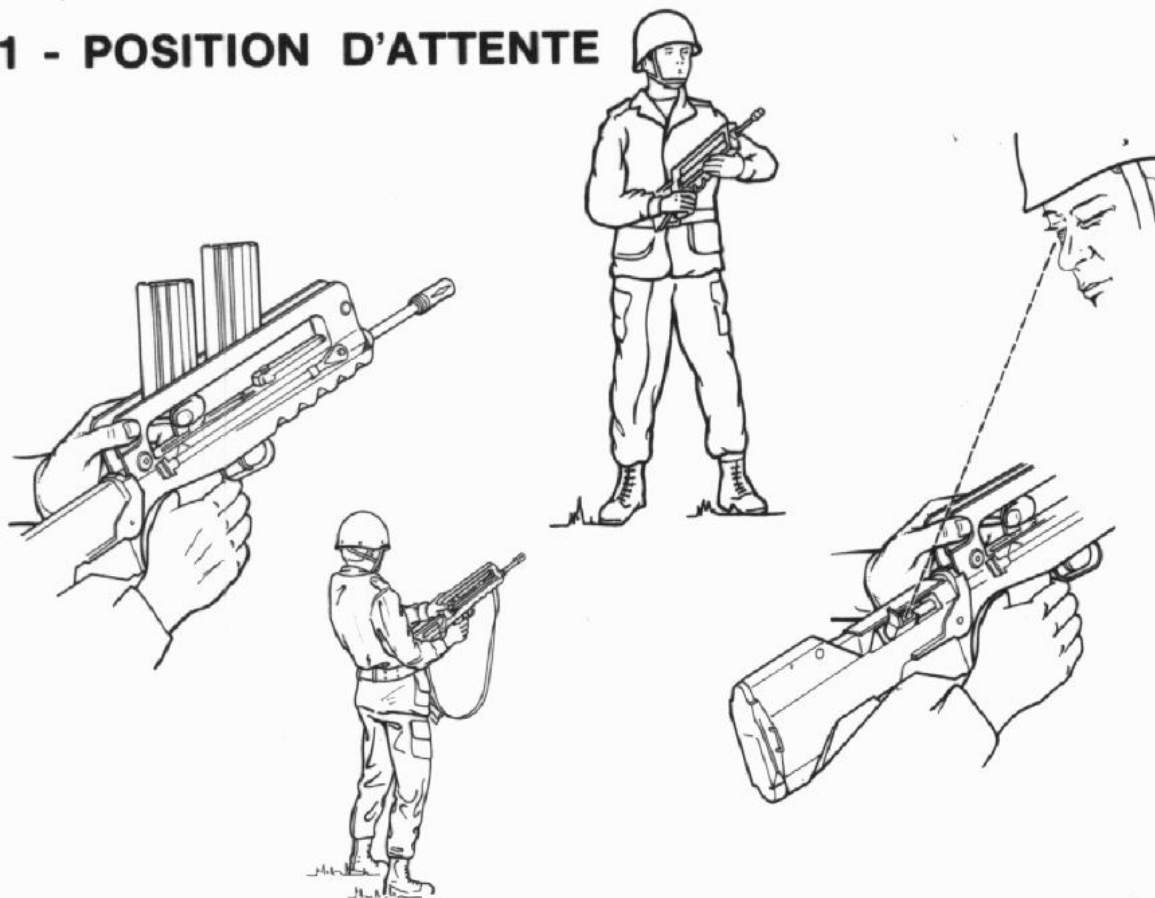

2 - PRÉPARATION

CULASSE MAINTENUE
EN POSITION ARRIÈRE.

3 - VÉRIFICATION

PAR L'INSPECTEUR AU MOYEN
DU MIROIR DE VISITE.

INSPECTION DES ARMES

“ INSPECTION DES ARMES ”

CHAQUE TIREUR FAIT FACE A L'OBJECTIF :

- LES **JAMBES** ÉCARTÉES, LES **PIEDS** SUR UNE MÊME LIGNE.
- LA **CROSSE** PREND APPUI AU-DESSUS DU CEINTURON.
- LE **CANON** EST DIRIGÉ VERS LE HAUT.
- LA **MAIN DROITE** TIEN L'ARME PAR LA POIGNÉE-PISTOLET. L'ARME EST A LA SÛRETÉ.

(POUR LES DROITIERS)

LORSQUE L'INSPECTEUR ARRIVE A SA HAUTEUR ET A SA DROITE

- **LE TIREUR** AMÈNE LE LEVIER D'ARMEMENT VERS L'ARRIÈRE ET L'Y MAINTIENT AVEC L'INDEX.
- **L'INSPECTEUR** VÉRIFIE LA CHAMBRE DE TIR ET LE CANON A L'AIDE DU MIROIR DE VISITE, CONTRÔLE QUE LE CHARGEUR EST VIDE.
- **LE TIREUR** {
 - ENLÈVE LA SÛRETÉ,
 - DÉSARME,
 - REMET LA SÛRETÉ.

POINT A VISER SUR SILHOUETTE

ARME RÉGLÉE A 200 m

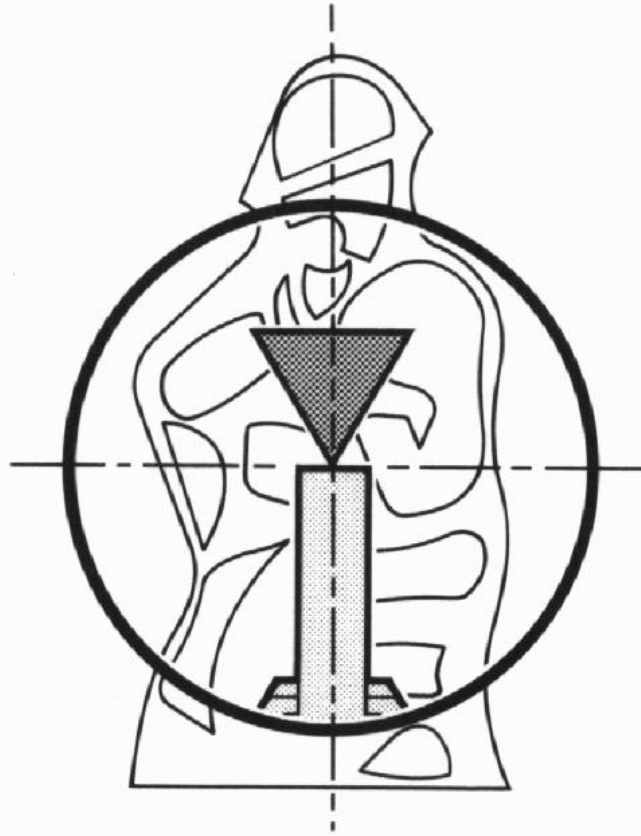

SC. 2

AV.FA.27

POSITION DU TIREUR COUCHÉ BIPIED DÉPLIÉ OU APPUI SOUPLE

CORPS	DANS L'AXE DE L'ARME OU LÉGÈREMENT EN OBLIQUE.
JAMBES	ÉCARTÉES, LA JAMBE DROITE LÉGÈREMENT REPLIÉE POUR DÉCONTRACTER LE CORPS, LE TALON DROIT AU SOL, LA POINTE DU PIED VERS L'EXTÉRIEUR, LE TALON GAUCHE VERS LE HAUT, LA POINTE DU PIED TOUCHANT LE SOL.
BUSTE	SOULEVÉ PAR LES COUDES APPUYÉS AU SOL, LA LIGNE DES ÉPAULES EST PARALLÈLE AU SOL.
MAINS	<ul style="list-style-type: none">- LA MAIN GAUCHE MAINTIENT L'ARME, EN SAISISANT LE FÛT ENTRE L'ARCADE DE PONTET ET LE BIPIED.- LA MAIN DROITE ENSERRE LA POIGNÉE-PISTOLET ET BLOQUE L'ARME CONTRE L'ÉPAULE DROITE (TIR PAR RAFALE).- L'INDEX SUR LA QUEUE DE DÉTENTE.
JOUE	LA JOUE REPOSE SUR L'APPUI-JOUE.
OEIL	PLACÉ DE 4 A 7 cm DE L'OEILLETON. ATTENTION : CORRIGER LE DÉVERS SURTOUT AVEC EMPLOI DU BIPIED.

POSITION DU TIREUR COUCHÉ AU FUSIL AVEC APPUI

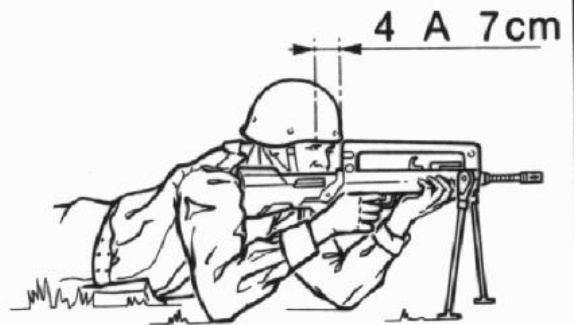

POSITION A GENOU

CORPS

BUSTE TOURNÉ VERS L'OBJECTIF.

JAMBE DROITE

GENOU DROIT A TERRE, LA JAMBE DROITE FAISANT UN ANGLE D'ENVIRON 60° AVEC LA DIRECTION DE L'OBJECTIF.

PIED DROIT EN ARRIÈRE DU TALON GAUCHE, SELON LA TAILLE DU TIREUR A PLAT OU DRESSÉ SUR LA POINTE.

JAMBE GAUCHE

LA JAMBE GAUCHE PLIÉE SERVANT D'APPUI, LE PIED A PLAT, LA POINTE DU PIED RENTRÉ.

BRAS GAUCHE

LE BRAS OU LE COUDE GAUCHE (*SELON LA CONFORMATION DU TIREUR*) APPUYÉ SUR LE GENOU GAUCHE, LA MAIN SOUTIENT LE FÛT.

BRAS DROIT

LA MAIN DROITE ENSERRE LA POIGNÉE-PISTOLET ET MAINTIENT LA CROSSE APPUYÉE AU CREUX DE L'ÉPAULE DROITE.

TÊTE

LA TÊTE EN DIRECTION DE L'OBJECTIF, L'ŒIL DROIT PLACÉ DE 4 A 7 cm DE L'ŒILLETON, LA JOUE APPUYÉE SUR L'APPUI-JOUE, VERROUILLE L'ARME CONTRE L'ÉPAULE.

TIR PAR RAFALE

LA MAIN GAUCHE ENSERRE FORTEMENT LE FÛT.

LA MAIN DROITE TIENT LA POIGNÉE-PISTOLET ET BLOQUE FERMEMENT L'ARME CONTRE L'ÉPAULE.

POSITION DU TIREUR A GENOU



GAUCHER



AV.FA.33

POSITION DU TIREUR DEBOUT

CORPS	D'APLOMB, LE BUSTE DROIT.
JAMBES	<ul style="list-style-type: none">- ÉCARTÉES NATURELLEMENT ET SUPPORTANT D'UNE MANIÈRE ÉGALE LE POIDS DU CORPS.- LE PIED GAUCHE EN AVANT.- LE PIED DROIT EN ARRIÈRE ET FAISANT SENSIBLEMENT UN ANGLE DE 90° AVEC LE PIED GAUCHE.
BRAS GAUCHE	<ul style="list-style-type: none">- LE BRAS GAUCHE SOUTIENT LE FÛT, L'AVANT BRAS GAUCHE EST EN CONTACT AVEC LA POITRINE.
BRAS DROIT	<ul style="list-style-type: none">- LE BRAS DROIT MAINTIENT L'ARME DANS LE CREUX DE L'ÉPAULE.- LA MAIN DROITE ENSERRE LA POIGNÉE PISTOLET.
TÊTE	<ul style="list-style-type: none">- LA TÊTE DANS LA DIRECTION DE L'OBJECTIF, L'ŒIL DROIT PLACÉ 4 A 7 cm DE L'ŒILLETON. LA JOUE DROITE CONTRE L'APPUI-JOUE.
MAINS	<p>POUR LE TIR PAR RAFALE SEULEMENT :</p> <ul style="list-style-type: none">- MAIN DROITE ET MAIN GAUCHE TIENNENT PLUS FERMEMENT L'ARME.

POSITION DU TIREUR DEBOUT



AV.FA.35

POSITION DE COMBAT



AV.FA.36

POSITION "COMBAT"

AVEC EMPLOI DE LA BRETELLE

BRETELLE

- RÉGLER LA BRETELLE, BOUCLE COULISSANTE DÉCROCHÉE, DE TELLE FAÇON QUE LE FA. MAS A L'HORIZONTALE SOIT LÉGÈREMENT AU-DESSUS DE LA CEINTURE.

MAINS

- METTRE LA MAIN GAUCHE SUR LE FÛT A HAUTEUR DU BIPIED.
- ENSERRER LA POIGNÉE-PISTOLET DANS LA MAIN DROITE.

ARME

- LA TENIR LÉGÈREMENT EN OBLIQUE CANON VERS LE HAUT.
LA CROSSE SOUS LE COUDE DROIT.

POSITION "CANON HAUT"



AV.FA.38

POSITION DE COMBAT "CANON BAS"

AVEC BRETELLE
OU
SANS BRETELLE



AV.FA.39

TIR AU JETER



AV.FA.40

TIR AU JETER

CORPS	FAIRE FACE A L'OBJECTIF TOUT EN FIXANT CELUI-CI, LES DEUX YEUX OUVERTS.
JAMBES	ÉCARTÉES NATURELLEMENT, GENOUX FLÉCHIS, PIEDS A PLAT SUR LE SOL.
BRAS	DÉCOLLENT L'ARME DU CORPS EN LA JETANT EN AVANT, PARALLÈLEMENT AU SOL. PUIS RAMÈNENT LA SEMELLE DE GROSSE DANS LE CREUX DEL'ÉPAULE, LA POIGNÉE GARDE-MAIN SOUS L'OEIL DIRECTEUR.
MAINS	LA GAUCHE SOUTIENT LE FÛT A HAUTEUR DU BIPIED. LA DROITE ENSERRE LA POIGNÉE-PISTOLET. L'INDEX SUR LA QUEUE DE DÉTENTE.
VISÉE	EN FIN DE MOUVEMENT L'OEIL DIRECTEUR A HAUTEUR DU COULOIR DE LA POIGNÉE GARDE-MAIN VISE L'OBJECTIF SUIVANT CET AXE ET AU MIEUX A TRAVERS LE TUNNEL, OEILLETONS RABATTUS.

TIR AU JUGER



AV.FA.42

TIR AU JUGER

CORPS

FAIRE FACE A L'OBJECTIF EN PIVOTANT RAPIDEMENT (ENSEMBLE CORPS - ARME) ET EN SE RAMASSANT SUR L'ARME .

JAMBES

ÉCARTÉES, GENOUX FLÉCHIS, PIEDS A PLAT EN DIRECTION DE L'OBJECTIF.

BRAS

AVANCER LÉGÈREMENT L'ARME ET LA BLOQUER AVEC LE COUDE DROIT DE TELLE FAÇON QUE LA SEMELLE DE CROSSE PRENNE APPUI EN AVANT ET SUR LE BAS DE LA POITRINE AU DESSUS DE LA CEINTURE.

MAINS

GAUCHE : REND L'ARME PARALLÈLE AU SOL EN DIRECTION DE L'OBJECTIF ET LA MAINTIENT FERMEMENT.

DROITE : ENSERRE LA POIGNÉE-PISTOLET, INDEX SUR LA QUEUE DE DÉTENTE.

VISÉE

LES DEUX YEUX FIXENT L'OBJECTIF.
LE RÉGLAGE DU TIR SE FAIT PAR BASCULEMENT DU CORPS.

SCHÉMA DU GUIDON REPÉRAGE DE LA POSITION

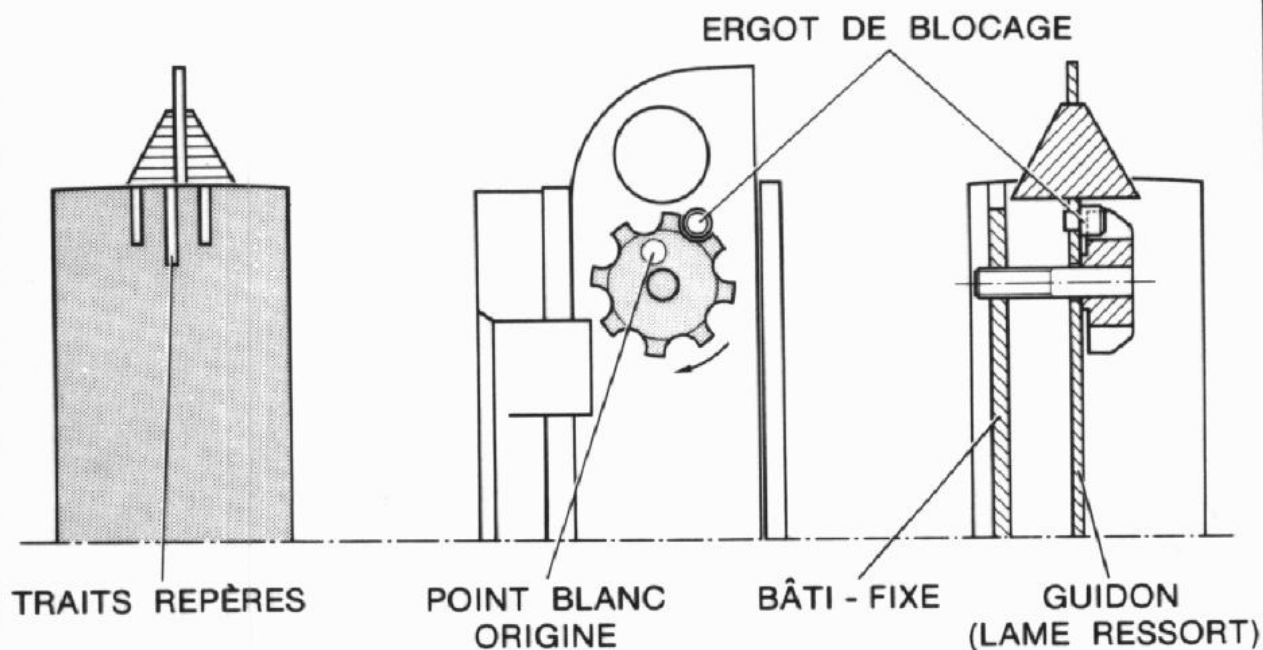

- 1 - REPÉRER LA POSITION DU GUIDON PAR RAPPORT A L'UN DES 3 TRAITS REPÈRES : POSITION TANGENT A GAUCHE OU A DROITE, AU MILIEU. ICI TANGENT A GAUCHE.
- 2 - REPÉRER LA POSITION DE L'ERGOT DE BLOCAGE EN COMPTANT LE NOMBRE DE CRANS SÉPARANT LE CRAN-ORIGINE (POINT BLANC) DU CRAN EN PRISE SOUS L'ERGOT (Y COMPRIS CES DEUX CRANS ET EN TOURNANT DANS LE SENS D'UNE HORLOGE).

PRINCIPE DE RÉGLAGE DU GUIDON

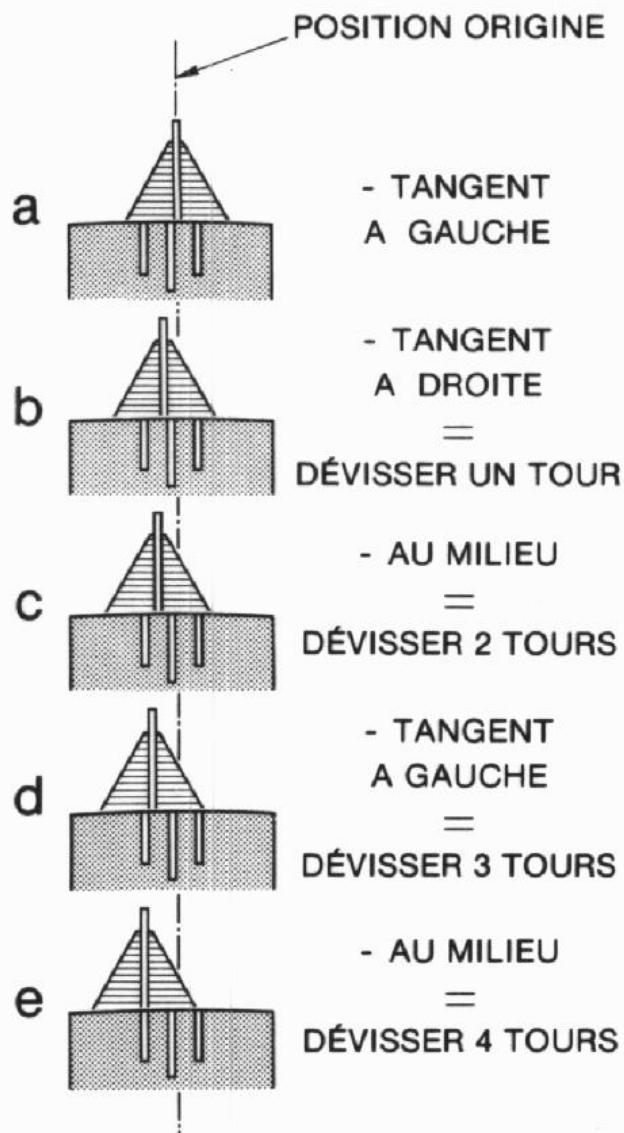

PROCÉDER AU RÉGLAGE

- APPUYER SUR LE GUIDON VERS LA DROITE.
- FAIRE TOURNER LA VIS DE RÉGLAGE A L'AIDE DE LA POINTE D'UNE CARTOUCHE.
- **EN VISSANT** : DÉPLACEMENT DE TIR A GAUCHE.
- **EN DÉVISSANT** : DÉPLACEMENT DE TIR A DROITE.
- **VALEUR DE LA CORRECTION** : 6 cm A 200 m PAR CRAN (0,2 μ l).

RÉGLAGE EN HAUTEUR

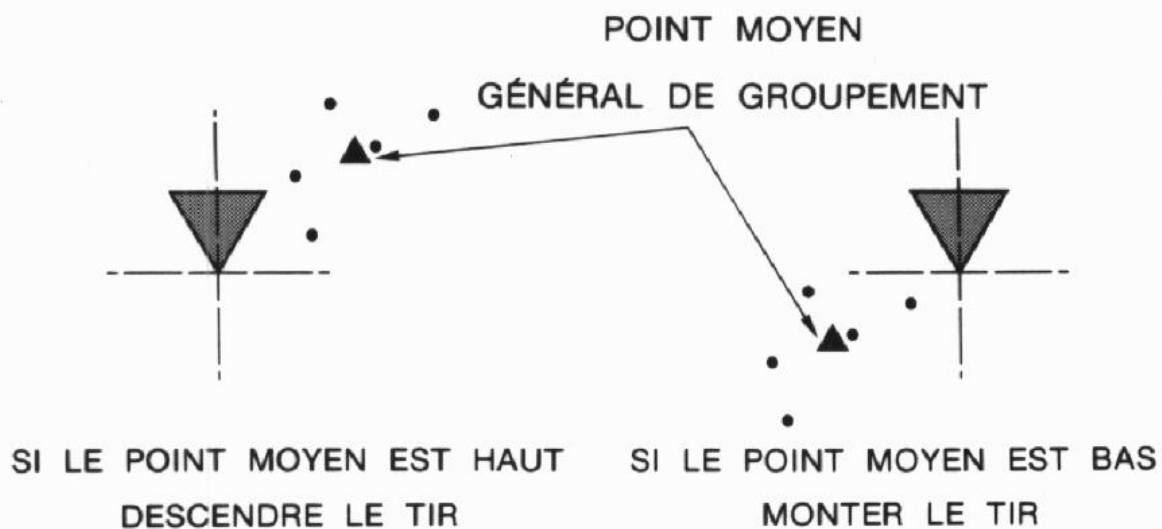

POUR CELA :

TOURNER LA MOLETTE

EN FAISANT DÉCROÎTRE
LES CHIFFRES

... 5 ... 4 ... 3 ... 2 ...

EN FAISANT CROÎTRE
LES CHIFFRES

... 3 ... 4 ... 5 ...

VALEUR DE LA CORRECTION

1 CRAN = 6 cm A 200 m

SYSTÈME DE RÉGLAGE DES OÛILLETONS

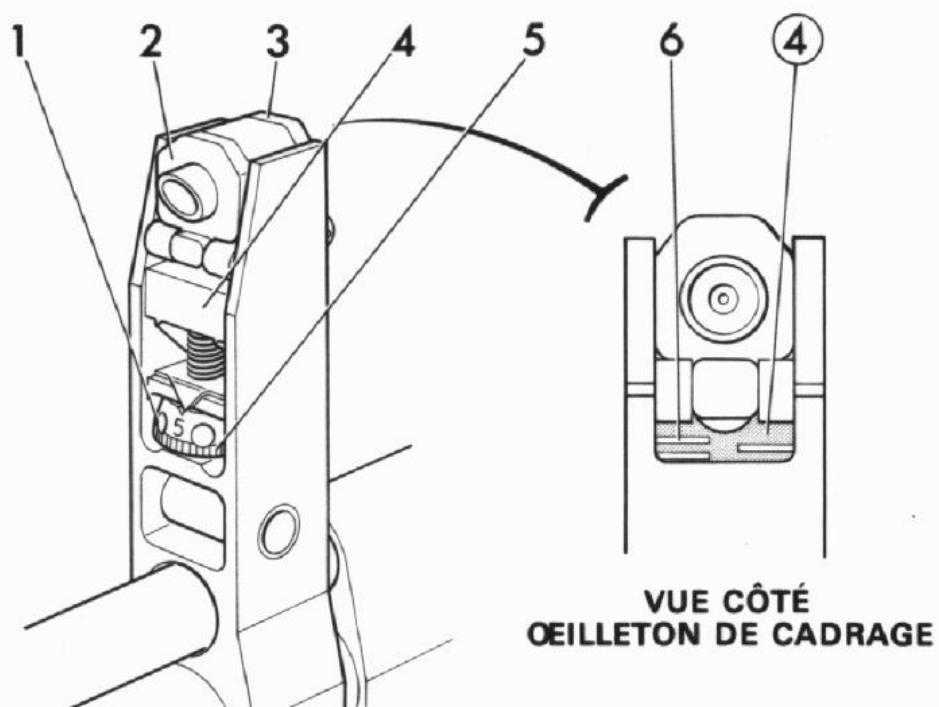

- 1 - TROUS POUR POINTE DE CARTOUCHE
- 2 - OÛILLETON DE PRÉCISION
- 3 - OÛILLETON DE CADRAGE
- 4 - PORTE OÛILLETONS
- 5 - MOLETTE DE RÉGLAGE
- 6 - TRAIT BLANCS