

DISPOSITIF POUR LE TIR DE GRENADE A FUSIL

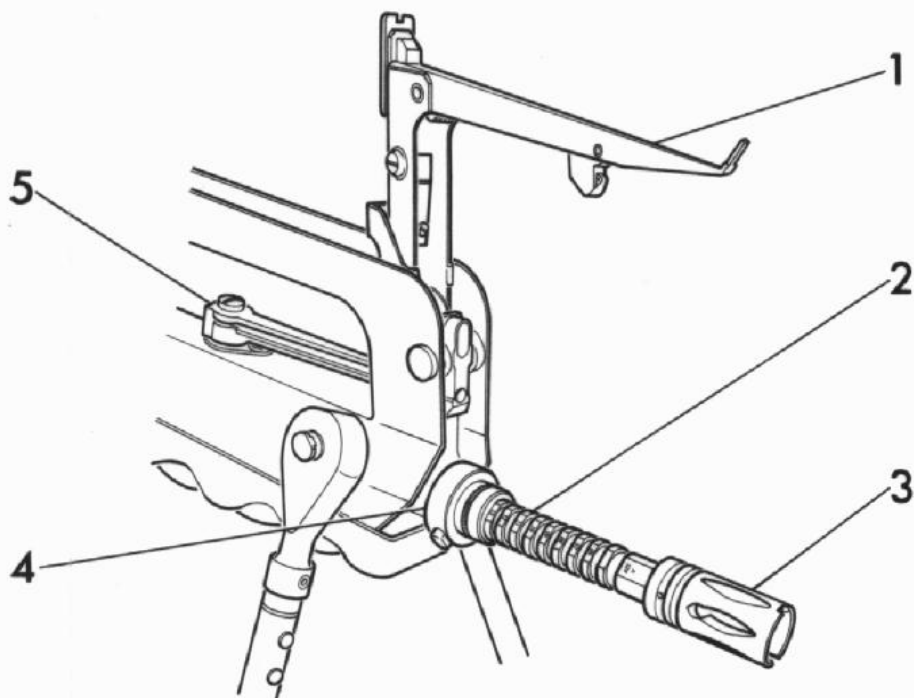

- 1 - ALIDADE DE TIR TENDU
- 2 - ECHELLE DE GRADUATION
- 3 - CACHE-FLAMMES
- 4 - BAGUE D'ENFONCEMENT
- 5 - ALIDADE DE TIR VERTICAL

SERVICE DE L'ARME

ENTRAINEMENT AU TIR A LA GRENADE

1 - METTRE EN ŒUVRE L'ALIDADE DE TIR TENDU

- PRENDRE L'ALIDADE DANS LA TROUSSE A ACCESSOIRES.
- LA FIXER SUR LE SUPPORT DE GUIDON.
- AFFICHER LE CRAN DE MIRE CHOISI 75 OU 100 m.

2 - METTRE EN ŒUVRE L'ALIDADE DE TIR VERTICAL

- ORIENTER LA FENÊTRE D'ÉJECTION VERS LE SOL.
- TOURNER L'ALIDADE DE TIR VERTICAL JUSQU'À LA POSITION CHOISIE : 45° OU 74°.

3 - MANŒUVRER LA BAGUE D'ENFONCEMENT DE GRENADE

- AGIR SUR LE POUSSOIR.
- FAIRE COULISSER LA BAGUE LE LONG DU CANON JUSQU'À CE QUE LA GRADUATION CHOISIE APPARAISSE SOUS LA TRANCHE ARRIÈRE DE LA BAGUE.
- LÂCHER APRÈS ENCLIQUETAGE.

4 - APPROVISIONNER

- METTRE UNE CARTOUCHE DE LANCEMENT DANS LE CHARGEUR POUR UNE CARTOUCHE DE LANCEMENT.
- METTRE EN PLACE LE CHARGEUR POUR UNE CARTOUCHE DE LANCEMENT.

SERVICE DU MANCHON

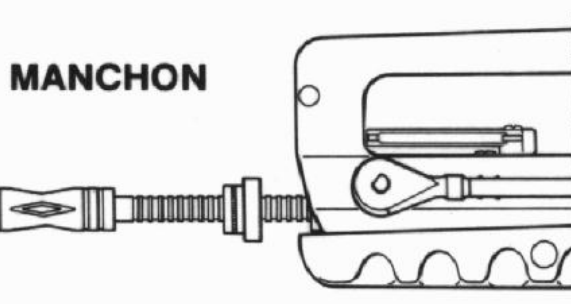

DISTANCE 120 A 320 m

MULTIPLIER x 2 LES GRADUATIONS
DE 6 A 16 (DIZAINES DE m).

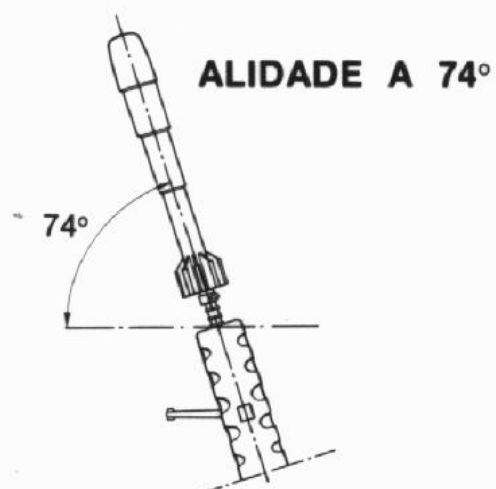

DISTANCE 60 A 160 m

GRADUATIONS LUES DE 6 A 16
(DIZAINES DE m).

POSITION DU TIREUR COUCHÉ

- TIR VERTICAL -

TIREUR	LE TIREUR EST COUCHÉ LE CORPS DANS L'AXE DE TIR, LE BUSTE RELEVÉ SUIVANT LA TAILLE DU TIREUR.
MAINS	LA MAIN GAUCHE ENSERRE LA POIGNÉE-PISTOLET. L'INDEX GAUCHE SUR LA QUEUE DE DÉTENTE. LA MAIN DROITE TIENT L'ARME PAR LA POIGNÉE GARDE-MAIN, POUCE ET DOIGTS ALLONGÉS.
COUDES	EN APPUI SUR LE SOL.
L'OEIL	A HAUTEUR DE L'ALIDADE DE TIR VERTICAL.
JAMBES	DROITE : AU REPOS SUR LE SOL, REPLIÉE. GAUCHE : DÉTENDUE, REPOSANT ALLONGÉE SUR LE SOL.
ARME	- CROSSE REPOSANT SUR LE SOL. - ARME TENUE A PLAT DE FAÇON A PROVOQUER L'ÉJECTION DE L'ÉTUI VERS LE SOL. - LEVIER DE SÉLECTEUR SUR "1".

POSITION DU TIREUR COUCHÉ

CORPS : DANS L'AXE DU TIR



LE TIR VERTICAL (L.G.)

DISPOSITIF DE REPÉRAGE DU DÉVERS

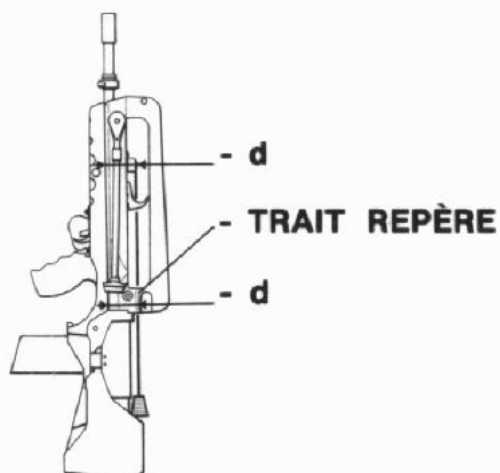

- 1 - METTRE EN PLACE LE REPÈRE SUR LE BAS DE LA POIGNÉE GARDE-MAIN
- 2 - DISPOSER LE FIL A PLOMB SUR L'EXTRÉMITÉ DE L'ALIDADE DE TIR VERTICAL



DÉVERS A DROITE
TIR A DROITE

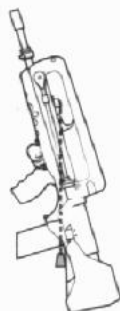

DÉVERS A GAUCHE
TIR A GAUCHE



BONNE VISÉE
TIR DANS L'AXE

MISE EN ŒUVRE DE L'ARME

PRÉPARER L'ARME POUR LE TIR VERTICAL :

- METTRE L'ARME A LA SÛRETÉ.
- APPROVISIONNER AVEC UN CHARGEUR POUR UNE CARTOUCHE.
- ENCLANCHER L'ALIDADE DE TIR VERTICAL A 45° OU 74°.
- POSITIONNER LA BAGUE D'ENFONCEMENT DE GRENADE.
- ENGAGER LA GRENADE SUR LE MANCHON CACHE-FLAMMES.

PRENDRE LA POSITION

POINTER L'ARME :

- POINTER AVEC L'ALIDADE SUR UN POINT SITUÉ AU MÊME NIVEAU QUE LE TIREUR ET EN DIRECTION DE L'OBJECTIF. **RECTIFIER LE DEVERS.**
- L'ALIDADE DE TIR VERTICAL DOIT RESTER **HORIZONTALE.**

FAIRE PARTIR LE COUP

- DÉGOUPILLER ET ARMER.
- ENLEVER LA SÛRETÉ.
- LE LEVIER SÉLECTEUR SUR LA POSITION "1".
- AGIR SUR LA DÉTENTE EN **CONTRÔLANT LE DEVERS.**

COMMANDEMENTS DE TIR

COMMANDEMENTS

SÉRIE

A VOS EMPLACEMENTS
INSPECTION DES ARMES

DE GAUCHE A DROITE
NUMÉROTEZ-VOUS

TIR A/C TENDU POSITION
 - DEBOUT
OU OU - GENOU
 - COUCHÉ
AP VERTICAL

OBJECTIF

DISTANCE

TIR DE ... GRENADES

FEU A VOTRE INITIATIVE
 A MON Cdt

HALTE AU FEU

CESSEZ LE FEU

ACTION DU TIREUR

SE MET EN PLACE, PRÉSENTE SON ARME,
CHARGEUR ENLEVÉ.

DÉSIGNE SON NUMÉRO.

PREND LA POSITION.
MET EN PLACE L'ALIDADE.
SÉLECTEUR SUR "S".
APPROVISIONNE.

REPÈRE L'OBJECTIF ANNONCE "VU".

CHOISIT LA POSITION DE L'ALIDADE ET CELLE
DE LA BAGUE D'ENFONCEMENT.

ENGAGE LA GRENADE A FOND.

DÉGOUILLE LA GRENADE.
ARME, ENLÈVE LA SÛRETÉ.
POINTE, TIRE SELON LES ORDRES.

ARRÊTE LE TIR. MET LA SÛRETÉ.

ARRÊTE LE TIR.
ENLÈVE LE CHARGEUR, ÉJECTE LA CARTOUCHE.
REMET LA GOUPILLE SUR LA GRENADE.
ENLÈVE LA GRENADE , MET LA SÛRETÉ.

POSITION DU TIREUR DEBOUT



FA.AV.LG.16

POSITION DU TIREUR DEBOUT

BRETELLE

- RATTACHER LA BOUCLE AU FÛT. RÉGLER LA BRETELLE ET LA PASSER AROUND DU COU. L'ARME SUR LA POITRINE.
- PLACER LA CROSSE SOUS L'AISELLE DROITE, LA BRETELLE PASSANT DANS LE CREUX DE L'ÉPAULE SERT D'AMORTISSEUR.

JAMBES

- GAUCHE EN AVANT ET FLÉCHIE, LA POINTE DU PIED DANS LA DIRECTION DE L'OBJECTIF.
- DROITE EN ARRIÈRE ET FLÉCHIE, FAISANT UN ANGLE VARIABLE SUIVANT LA TAILLE DU TIREUR AVEC LA DIRECTION DE L'OBJECTIF.

MAINS

- **DROITE** : TIENT LA POIGNÉE-PISTOLET A PLEINE MAIN. L'INDEX PREND APPUI SUR LA QUEUE DE DÉTENTE.
- **GAUCHE** : GLISSÉE ENTRE LE FÛT ET LA BRETELLE SOUTIENT L'ARME ET L'EMPÊCHE DE REMONTER AU DÉPART DU COUP.

POSITION DU TIREUR A GENOU



POSITION DU TIREUR A GENOU

BRETELLE

- RATTACHER LA BOUCLE AU FÛT, RÉGLER LA BRETELLE ET LA PASSER AROUND DU COU, L'ARME SUR LA POITRINE.
- PLACER LA CROSSE SOUS L'AISELLE. LA BRETELLE DANS LE CREUX DE L'ÉPAULE SERT D'AMORTISSEUR.

JAMBES

- GENOU DROIT A TERRE, LA JAMBE DROITE FAISANT UN ANGLE VARIABLE (SUIVANT LA MORPHOLOGIE DU TIREUR) AVEC LA DIRECTION DE L'OBJECTIF, LA POINTE DU PIED DROIT EN ARRIÈRE DU TALON.

MAINS

- LA MAIN DROITE TIENT LA POIGNÉE-PISTOLET. L'INDEX PREND NATURELLEMENT APPUI SUR LA QUEUE DE DÉTENTE.
- LA MAIN GAUCHE, GLISSÉE ENTRE LE FÛT ET LA BRETELLE, SOUTIENT L'ARME ET L'EMPÊCHE DE REMONTER AU DÉPART DU COUP.

L'OEIL

- A HAUTEUR DE L'ALIDADE DE TIR ET A 30 cm EN ARRIÈRE.

LE TIR DIRECT EN POSITION COUCHÉ

TIR TENDU

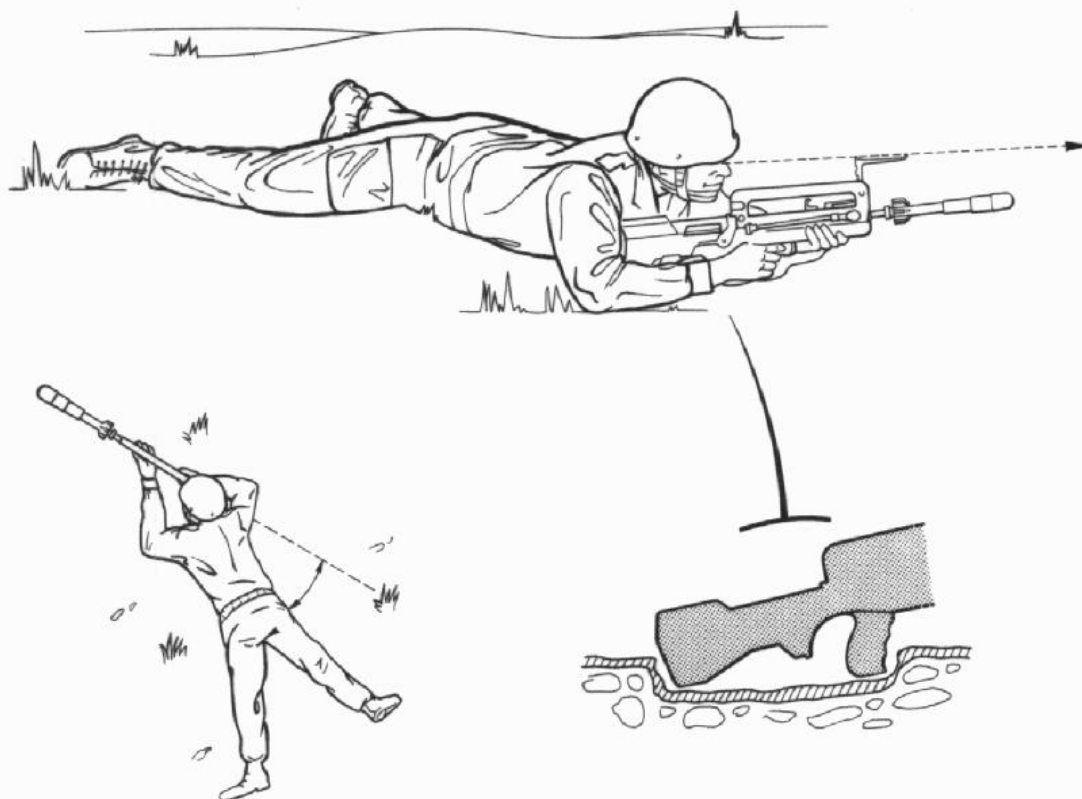

POSITION DU TIREUR COUCHÉ

- TIR TENDU -

CORPS	FAISANT UN ANGLE VARIABLE EN FONCTION DU TIREUR AVEC LA DIRECTION DE L'OBJECTIF.
JAMBES	ECARTÉES.
COUDES	AU SOL.
MAIN ARRIÈRE	ENSERRE LA POIGNÉE-PISTOLET, L'INDEX PREND NATURELLEMENT APPUI SUR LA QUEUE DE DÉTENTE.
MAIN AVANT	TIENT LE FÛT SANS CRISPATION.
CROSSE	AMÉNAGER LA POSITION DANS LA DIRECTION DE L'OBJECTIF. CREUSER UNE FOUILLE : <ul style="list-style-type: none">- PROFONDEUR 10 cm ENVIRON- LONGUEUR 30 cm ENVIRON- LARGEUR 15 cm ENVIRON
N.B.	LA BRETELLE N'EST PAS INDISPENSABLE. LE LEVIER SÉLECTEUR DE TIR EST PLACÉ SUR LA POSITION "1".

POINTER - FAIRE PARTIR LE COUP

TIR TENDU

ALIDADE 100 m

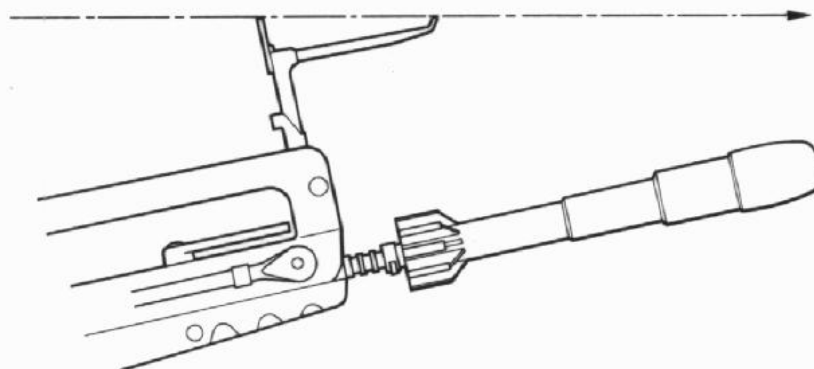

ALIDADE 75 m

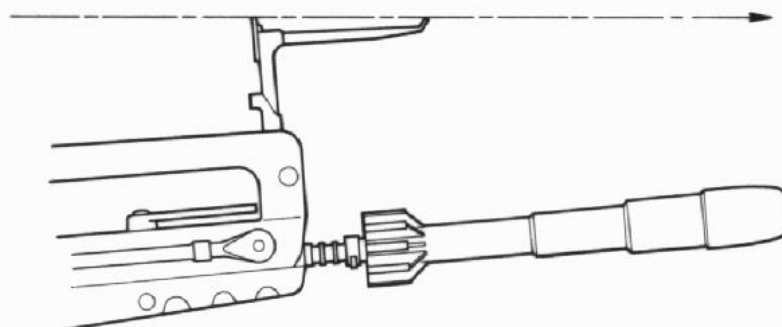

MISE EN ŒUVRE

PRÉPARER L'ARME POUR LE *TIR TENDU*

- ENCLANCHER L'ALIDADE DE TIR DANS SON LOGEMENT.
- METTRE LA SÛRETÉ.
- APPROVISIONNER AVEC LE CHARGEUR POUR UNE CARTOUCHE.
- PLACER LE CRAN DE MIRE SUR 75 OU 100 m.
- RAMENER LA BAGUE D'ENFONCEMENT DE GRENADE COMPLÈTEMENT EN ARRIÈRE.
- ENGAGER L'EMPENNAGE DE LA GRENADE A FOND.

PRENDRE LA POSITION

POINTER

- VISER L'OBJECTIF EN ALIGNANT LE CRAN DE MIRE, LE GUIDON ET L'OBJECTIF.

FAIRE PARTIR LE COUP

- ENLEVER LA GOUPILLE.
- ARMER.
- ENLEVER LA SÛRETÉ.
- AGIR SUR LA DÉTENTE EN MAINTENANT ARME ET POINTAGE.

LA VISÉE TYPE AU F.L.G.

VISER : C'EST PRENDRE LA LIGNE
DE MIRE ET L'AMENER SUR LE
POINT A VISER

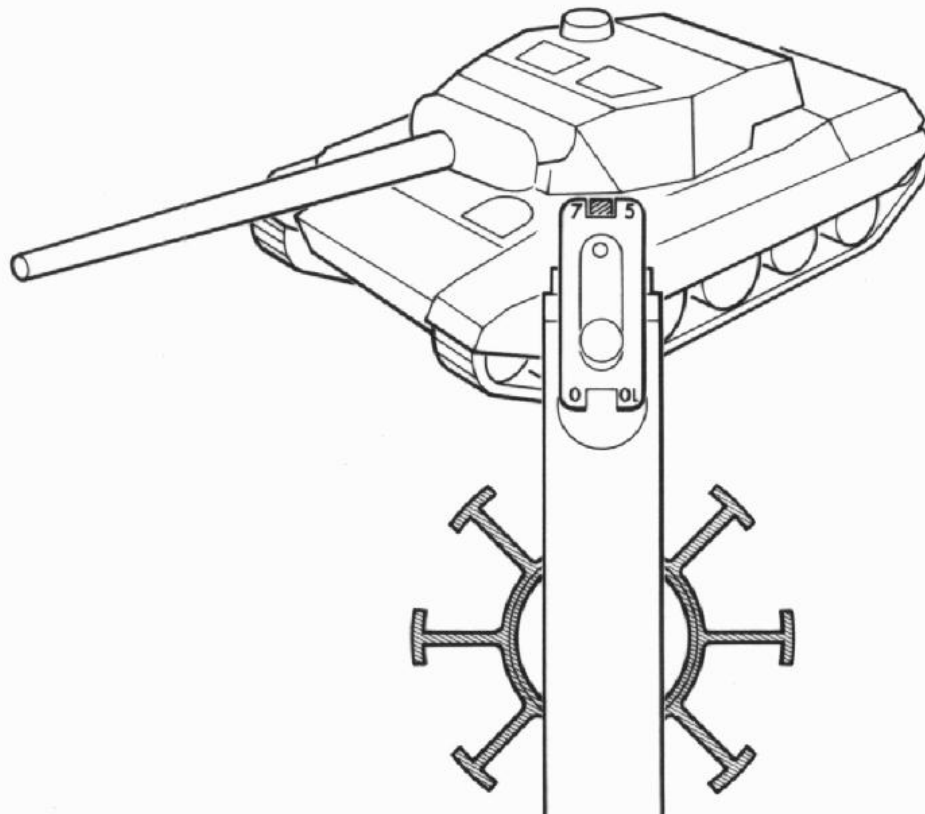

POINTAGE SUR BUT MOBILE

EN DIRECTION

CHAR LENT : MOINS DE 20 Km/h

CHAR RAPIDE : PLUS DE 20 Km/h

VISER : 1/2 LONGUEUR AVANT

VISER : 1 LONGUEUR EN AVANT

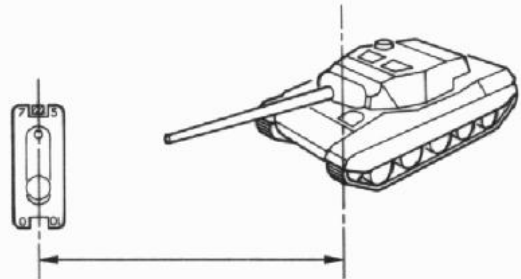
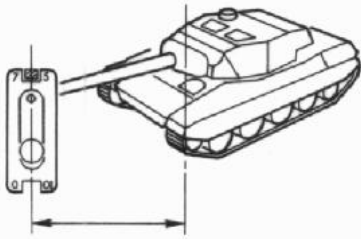

EN HAUTEUR

LE CHAR S'ÉLOIGNE ...

LE CHAR SE RAPPROCHE ...

LE CHAR DÉFILE ...

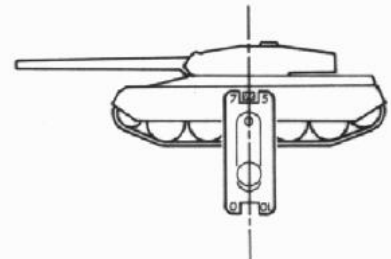
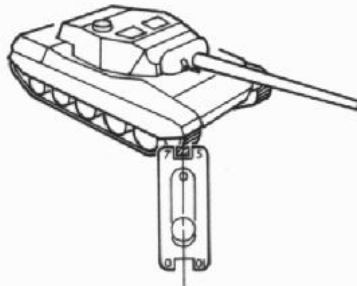
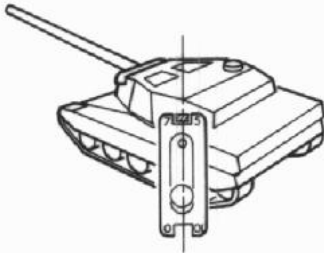

VISER : LA TOURELLE ...

A HAUTEUR "DES CHENILLES"

A MI-HAUTEUR ...

RÉGLAGE DE L'ALIDADE

TIR TENDU

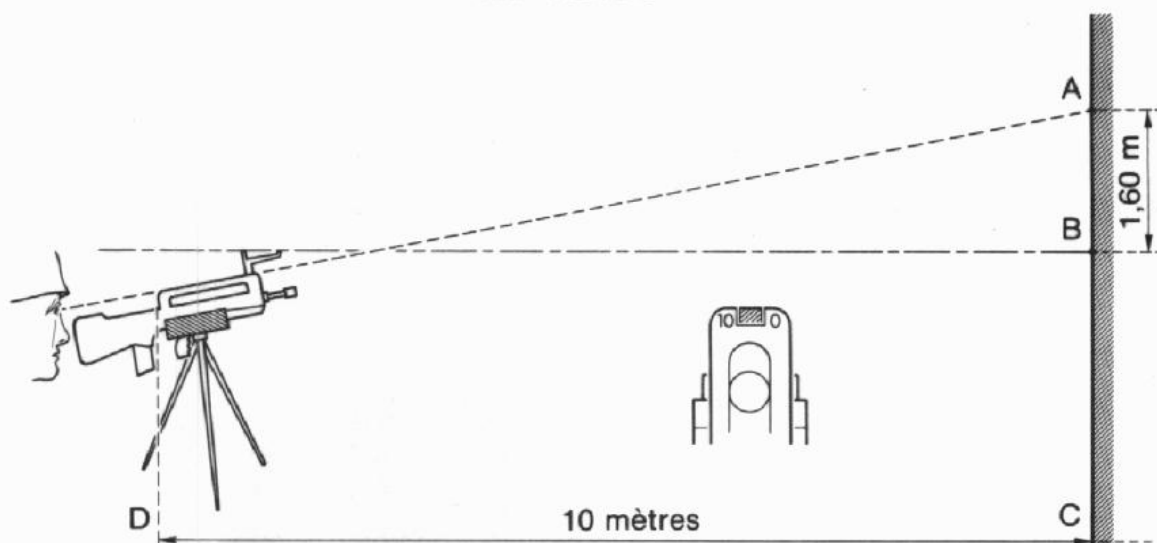

- 1 - METTRE L'ARME SUR UN CHEVALET DE POINTAGE.
SANS DEVERS A 10 MÈTRES D'UN MUR.
- 2 - AVEC LES ORGANES DE VISÉE, POINTER SUR "A".
- 3 - AVEC L'ALIDADE "100 m" REPÉRER LE POINT "B" A **LA VERTICALE DE "A"** SUR LE MUR.

**SI $AB = 1,60m$
L'ALIDADE EST RÉGLÉE.**

SINON DÉBLOQUER LE CRAN DE MIRE DE L'ALIDADE :

- AVEC LA VIS INFÉRIEURE : RÉGLER EN SITE
 - AVEC LA VIS LATÉRALE : RÉGLER EN DIRECTION
- PUIS REBLOQUER LE CRAN DE MIRE.