

MANUFRENCE

MANUFACTURE FRANÇAISE D'ARMES ET CYCLES
DE SAINT-ÉTIENNE

Carabine

REINA

A RÉPÉTITION AUTOMATIQUE

8 COUPS - CALIBRE 22 L. R.

TIR CULASSE FERMÉE

pour la chasse
et le sport

WWW.MANUFRENCE.COM



« REINA »

LA MEILLEURE DES CARABINES A REPETITION AUTOMATIQUE

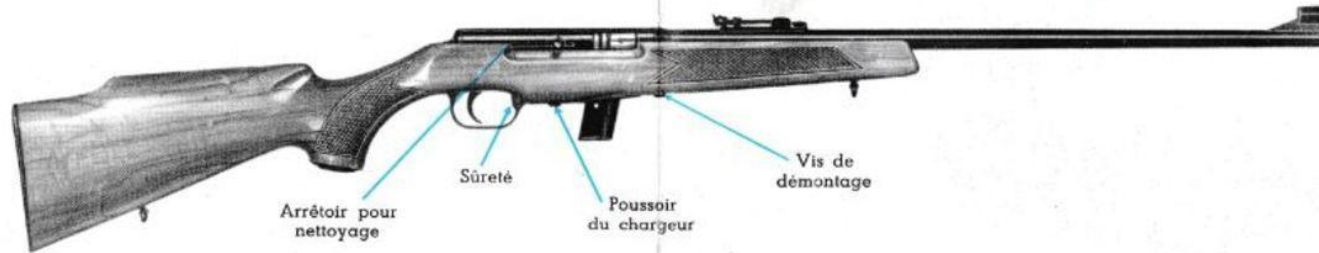

MANŒUVRE

POUR CHARGER :

1° Retirer le chargeur magasin ; pour cela faire pression sur le bouton situé en avant du pontet, puis tirer le chargeur à soi.

2° Introduire 8 cartouches dans le chargeur, la balle tournée vers la partie arrondie.

3° Remettre le chargeur en place.

4° A l'aide du levier placé sur le côté droit, ramener en arrière et jusqu'à fond de course la culasse mobile; la laisser ensuite reprendre sa place, sans l'accompagner.

Cette manœuvre arme le percuteur et introduit une cartouche dans la chambre; l'arme est alors prête à faire feu.

SURETÉ :

Ramener vers l'arrière le petit levier qui se trouve à droite du pontet; le percuteur et la gâchette sont bloqués.

Un dispositif spécial bloque le mécanisme de percussion lorsqu'on enlève le chargeur.

POUR TIRER :

1° S'assurer que l'arme n'est pas en sûreté.

2° Presser la détente. Renouveler cette pression autant de fois que l'on veut tirer de cartouches.

POUR DÉCHARGER :

1° Enlever le chargeur.

2° Ramener la culasse mobile vers l'arrière, la cartouche qui se trouve dans la chambre est éjectée par l'emplacement du chargeur.

3° Remettre en place le chargeur après avoir retiré les cartouches qu'il contient.

DEMONTAGE

1° Enlever le chargeur.

2° Dévisser la vis de démontage qui se trouve sous le fût et en avant du chargeur (voir ci-dessus).

3° Séparer le fût du canon en agissant alternativement sur l'extrémité du canon et sur le pontet.

4° Dévisser la vis d'assemblage du pontet et du canon qui se trouve sous le pontet en avant de l'emplacement du chargeur, et dégager le pontet.

5° Dévisser le bouchon de la boîte de culasse situé à l'arrière de celle-ci. Pour ce faire, fixer le canon sur un étau à l'aide de mordaches en bois, et engager l'extrémité d'un tournevis dans le tenon du bouchon.

6° Ramener la culasse mobile vers l'arrière; séparer le percuteur de la tête mobile.

Il est préférable de ne pas démonter les pièces intérieures de la culasse mobile ou du pontet. Si nécessaire, il suffit de chasser les goupilles qui les fixent en prenant soin de bien repérer la position des pièces.

REMONTAGE

Remonter dans l'ordre :

La culasse mobile, le pontet, le fût (le chargeur doit être fixé lorsque les parties bois et métallique ont été assemblées).

NETTOYAGE

Après chaque séance de tir ou de chasse il faut nettoyer soigneusement :

1° L'intérieur du canon à l'aide d'une baguette, d'un linge et d'un écouvillon ; quand le canon est bien propre le graisser légèrement.

2° L'intérieur de la boîte de culasse à l'aide d'une brosse en fil de bronze.

3° Les lèvres du chargeur.

Ces opérations sont facilitées par l'arrêtoir de culasse qui maintient cette dernière dans sa position arrière lorsqu'on bascule le levier de culasse dans le cran.

4° De temps en temps huiler légèrement la culasse mobile.

Après avoir tiré un millier de cartouches il devient nécessaire de nettoyer à fond la culasse mobile ; après avoir démonté cette pièce en procédant comme indiqué, la décalaminer avec une brosse métallique et la graisser.

CARACTÉRISTIQUES DES CARTOUCHES 22 LONG RIFLE

Longueur de la cartouche..... 25 mm
Diamètre de la douille..... 5,70 mm
Diamètre de la balle..... 5,65 mm
Poids de la cartouche..... 3,40 g
Poids de la poudre sans fumée. 0,10 g
Poids de la balle..... 2,50 g
Vitesse initiale 350 mètres secondes.

Pénétration à 25 m. { 5 planches de sapin
de 22 mm d'épaisseur espacées
entre elles de 25 mm.

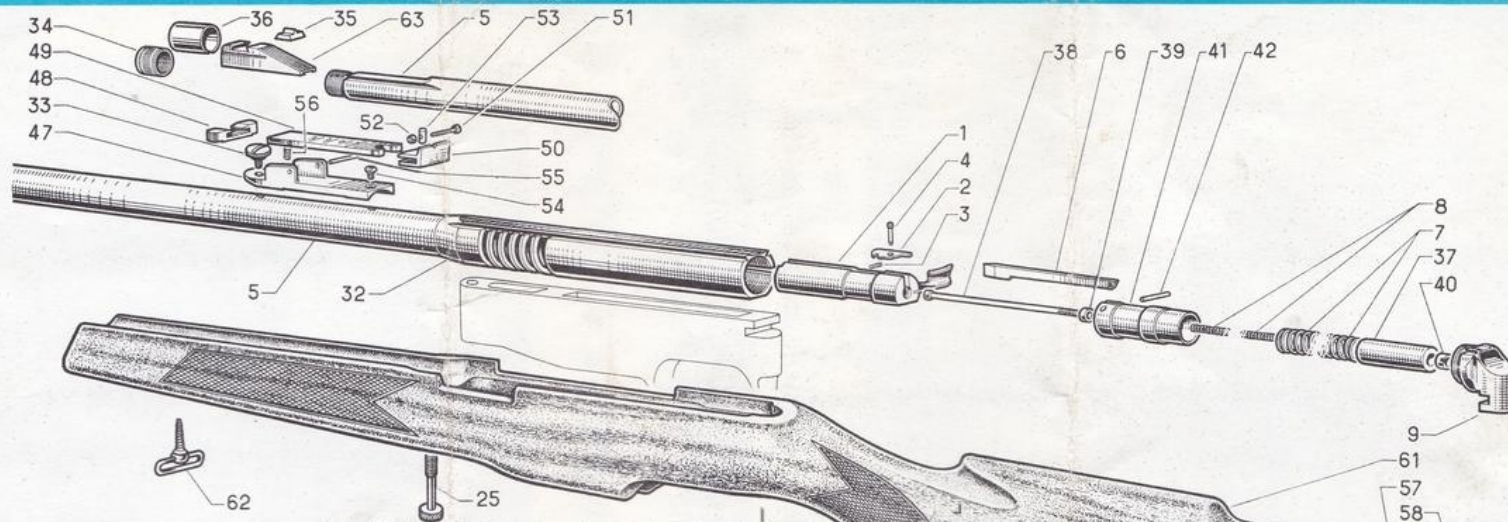

CARABINE "REINA"

Détail des pièces

1. Culasse mobile.
2. Extracteur.
3. Ressort extracteur.
4. Axe d'extracteur.
5. Canon.
6. Percuteur.
7. Ressort percuteur.
8. Ressort de culasse.
9. Bouchon de cylindre.
10. Pontet.
11. Gâchette.
12. Axe de gâchette.
13. Ressort de gâchette.
14. Guide ressort de gâchette.
15. Détonateur.
16. Levier de détente.
17. Pivote de gâchette.
18. Ressort de détente.
19. Axe accrochage ressort de détente.
20. Levier de sûreté.
21. Axe de sûreté.
22. Doigt de position de sûreté.
23. Ressort de doigt de sûreté.
24. Chargeur.
25. Vis de fixation de fût.
26. Vis de fixation pontet.
27. Arrêtair du chargeur.
28. Ressort arrêtair du chargeur.
29. Axe de l'arrêtair du chargeur.
30. Bouton de l'arrêtair.
31. Axe de retenue du bouton de l'arrêtair.
32. Cylindre fixe.

33. Vis fixation de hausse.
34. Bague de protection du filetage.
35. Guidon.
36. Protège-guidon.
37. Cylindre de culasse.
38. Tige-guide de butée.
39. Rondelle de butée.
40. Ecroû de la tige-guide.
41. Chien.
42. Axe de percuteur.
43. Axe de détente.
44. Vis d'accrochage du ressort de détente.
45. Axe du pivote de gâchette.
46. Rondelle du doigt de la sûreté.
47. Pied de hausse.
48. Curseur de la hausse.
49. Planche de hausse.
50. Visière.
51. Vis de visière.
52. Ecroû de vis de visière.
53. Barillet de visière.
54. Vis de fixation de hausse.
55. Axe de la planche de hausse.
56. Ressort de hausse.
57. Plaque de couche.
58. Vis de plaque de couche.
59. Calotte.
60. Vis de calotte.
61. Crosse.
62. Anneau grenadière.
63. Pied de guidon.

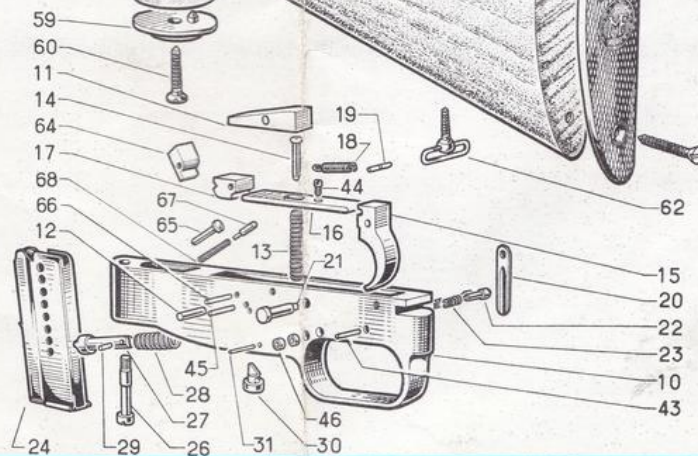

QUELQUES CONSEILS

Toutes les munitions de bonne qualité peuvent être tirées dans nos carabines REINA. Il faut cependant s'assurer avant utilisation que les cartouches sont grasses, au besoin les huiler très légèrement.

Pour un meilleur rendement, nous recommandons l'emploi de nos CARTOUCHES n° 4-370 de qualité garantie.

Le premier pied support de la lunette doit se trouver en avant de la fenêtre d'éjection. Assurez-vous avant de tirer que les deux vis moletées qui fixent la lunette sont bloquées.

Pour éviter tout accident, la carabine doit être chargée et déchargée sur le terrain. Il est également important de vérifier que rien n'obstrue le canon avant d'introduire la première cartouche dans la chambre.

En mettant l'arme au repos, assurez-vous qu'il ne reste aucune cartouche dans le canon ni dans le chargeur.